

Kit tergi cristallo

Wiper kit

Kit essuie-glace

Scheibenwischer-Kit



Manuale istruzioni

Operating instructions

Manuel d'instructions

Bedienungsanweisung

INDICE

| | |
|---|---|
| DESCRIZIONE | 1 |
| INSTALLAZIONE | 1 |
| Installazione del kit tergicristallo sulla custodia | 1 |
| CABLAGGIO | 1 |
| SPECIFICHE TECNICHE | 1 |

INDEX

| | |
|---------------------------------|---|
| DESCRIPTION | 2 |
| INSTALLATION | 2 |
| Installing the wiper kit | 2 |
| WIRING | 2 |
| TECHNICAL SPECIFICATIONS | 2 |

INDEX

| | |
|---|---|
| DESCRIPTION | 3 |
| INSTALLATION | 3 |
| Installation du kit essuie-glace sur le caisson | 3 |
| CÂBLAGE | 3 |
| SPÉCIFICATIONS TECHNIQUE | 3 |

INHALTSVERZEICHNIS

| | |
|---|---|
| BESCHREIBUNG | 4 |
| INSTALLATION | 4 |
| Montage des Scheibenwischer-Kits an das Gehäuse | 4 |
| VERKABELUNG | 4 |
| TECHNISCHE DATEN | 4 |

DESCRIZIONE

Dispositivo tergicristallo per la pulizia del vetro della custodia per telecamera. Per le connessioni elettriche esterne l'apparecchiatura è dotata di un connettore circolare 3+PE.



Prima di eseguire qualsiasi operazione ricordarsi di togliere tensione al prodotto.

INSTALLAZIONE

Installazione del kit tergicristallo sulla custodia

1. Smontare la flangia anteriore della custodia svitando le tre viti frontali (Fig.1).
2. Inserire il corpo tergicristallo infilando la slitta sul profilo del corpo della custodia (Fig.2).
3. Far scorrere il corpo del tergicristallo lungo il corpo della custodia (Fig.3).
4. Rimontare la flangia anteriore della custodia avvitando le tre viti frontali (Fig.4) facendo attenzione che la guarnizione di tenuta sia nella corretta sede.
5. Montare la spazzola del tergicristallo sull'albero d'uscita fissandola nella posizione di riposo sul lato sinistro del vetro frontale (Fig.5).

6. Bloccare il corpo del tergicristallo avvitando i grani posti sulla sua slitta di fissaggio nella posizione che consenta una giusta pressione della spazzola sul vetro della custodia (Fig.6).

CABLAGGIO



Prestare attenzione che la tensione di alimentazione usata sia quella indicata sulla targhetta posta sul retro dell'apparecchiatura.

Effettuare le connessioni elettriche sul connettore femmina 3+PE come da schema elettrico (Fig.7):

1. Alimentare il tergicristallo collegando la fase al morsetto 3 (SW) del connettore e il neutro al morsetto 2 (COM) del connettore.
2. Collegare tramite un pulsante esterno la fase al morsetto 1 (PERM) del connettore.
3. Mantenendo premuto il pulsante esterno si otterrà un funzionamento continuo (permanente) del tergicristallo. Rilasciando il pulsante la spazzola del tergicristallo si porterà nella posizione di riposo al lato sinistro del vetro della custodia.
4. Nel caso si utilizzi un ricevitore collegare il morsetto 3 del connettore all'uscita SW del ricevitore, 1 a PERM e 2 a COM.

SPECIFICHE TECNICHE

-**Materiale:** Tecnopolimero PP
Acciaio verniciato (spazzola)

-**Guarnizioni:** Neoprene ©
Viton ©

-**Grado di infiammabilità:** Secondo UL-94 V0

-**Colore:** RAL 9002

-**Dimensioni esterne:** 99 x 215 x 209 mm / 3.9 x 8.5 x 8.2 in

-**Peso:** 0.7 kg / 1.5 lb

-**Alimentazione:** 230 VAC 50/60 Hz, 7 W
24 VAC 50/60 Hz, 7 W

-**Cablaggio:** Fili 0.5 ÷ 1.5 mm²
Ø est cavo 6 ÷ 12 mm

-**Grado di protezione:** IP67

-**Temperatura d'esercizio:** Da -20°C a +50°C / da -4°F a +122°F

DESCRIPTION

Wiper device for cleaning the camera housing glass window. For outdoor electrical connections the appliance is fitted with a 3+PE round connector.



Turn off the power before performing any kind of operations.

INSTALLATION

Installing the wiper kit on the housing.

1. Remove the front flange on the housing by unscrewing the three front screws (Fig.1).
2. Insert the wiper body by slotting the slide onto the profile of the housing body (Fig.2).
3. Slide the wiper body along the housing body (Fig.3).
4. Re-assemble the front flange on the housing by tightening the three front screws (Fig.4), making sure the sealing gasket is seated properly.
5. Assemble the wiper blade on the output shaft, fixing it in the rest position on the left side of the glass front (Fig.5).
6. Lock the wiper body by tightening up the

dowels on the fixing slide so that the blade exerts the correct pressure on the housing glass (Fig.6).

WIRING



Make sure the power supply voltage used is the same shown on the plate on the back of the appliance.

Make the electrical connections on the female 3+PE connector as shown in the electrical diagram (Fig.7):

1. Power the wiper by connecting the phase to terminal 3 (SW) on the connector and neutral to terminal 2 (COM) on the connector.
2. Use an external button to connect the phase to terminal 1 (PERM) on the connector.
3. Keeping the external button pressed will cause continuous operation (permanent) of the wiper. Releasing the button will take the wiper blade to the rest position on the left side of the housing window.
4. If a receiver is used, connect terminal 3 of the connector to the SW output on the receiver, 1 to PERM and 2 to COM.

TECHNICAL SPECIFICATIONS

-**Materials:** PP Technopolymer
Painted steel (blade)

-**Gaskets:** Neoprene ®
Viton ®

-**Flammability rating:** Conformity with UL-94 V0

-**Colour:** RAL 9002

-**External dimensions:** 99 x 215 x 209 mm / 3.9 x 8.5 x 8.2 in

-**Weight:** 0.7 kg / 1.5 lb

-**Power supply:** 230 VAC 50/60 Hz, 7 W
24 VAC 50/60 Hz, 7 W

-**Wiring:** Wires 0.5 ÷ 1.5 mm²
Ø est cable 6÷12 mm

-**Protection rating:** IP67

-**Working temperature:** From -20°C to +50°C / from -4°F to +122°F

DESCRIPTION

Dispositif essuie-glaces pour le nettoyage de la vitre du caisson caméra. L'appareil est équipé d'un connecteur circulaire 3+PE pour les connexions électriques externes.



Avant d'effectuer toute opération, il est indispensable de couper l'alimentation.

INSTALLATION

Installation du kit essuie-glaces sur le caisson

1. Démontez la bride avant du caisson en dévissant les trois vis frontales (Fig.1)
2. Insérer le corps de l'essuie-glace en enfilant la glissière sur le profil du corps du caisson (Fig.2).
3. Faire glisser le corps de l'essuie-glace le long du corps du caisson (Fig.3).
4. Remonter la bride avant du caisson et visser les trois vis frontales (Fig.4) en ayant soin que les garnitures soient correctement installées dans leurs logements.
5. Monter le balai de l'essuie-glace sur l'arbre en sortie en le fixant en position de repos sur le côté gauche du verre frontal (Fig.5).

6. Bloquer le corps de l'essuie-glace en vissant les vis sans tête sur la glissière de fixation dans une position permettant une pression adéquate du balai sur la vitre du caisson (Fig.6).

CABLAGE



Contrôler que la tension d'alimentation utilisée correspond à celle indiquée sur la plaque fixée à l'arrière de l'appareil.

Procéder aux connexions électriques du connecteur femelle 3+PE conformément au schéma électrique (Fig.7):

1. Mettre l'essuie-glace sous tension en connectant la phase à la borne 3 (SW) du connecteur, et le neutre à la borne 2 (COM) du connecteur.
2. Au moyen d'un poussoir externe, connecter la phase à la borne 1 (PERM) du connecteur.
3. Maintenir le poussoir externe enfoncé pour un fonctionnement de l'essuie-glace en continu (permanent). Relâcher le poussoir pour placer le balai de l'essuie-glace en position de repos sur le côté gauche du verre du caisson.
4. En cas d'utilisation d'un récepteur, brancher la borne 3 du connecteur à la sortie SW du récepteur, la 1 à PERM et la 2 à COM.

SPECIFICATIONS TECHNIQUES

| | |
|--------------------------|--|
| -Matériel: | Technopolymère PP Acier peint (brosse) |
| -Garnitures: | Neoprene ® Viton ® |
| -Degré d'inflammabilité: | Conforme UL-94 V0 |
| -Couleur: | RAL 9002 |
| -Dimensions externes: | 99 x 215 x 209 mm / 3,9 x 8,5 x 8,2 inches |

| | |
|-----------------------------|---|
| -Poids: | 0,7 kg / 1,5 lb |
| -Alimentation: | 230 VCA 50/60 Hz, 7 W 24 VCA 50/60 Hz, 7 W |
| -Câblage: | fil 0.5 ÷ 1.5 mm2 Øest câble 6÷12 mm |
| -Degré de protection: | IP67 |
| -Température d'utilisation: | De -20°C à +50°C / de -4°F à +122°F |

BESCHREIBUNG

Scheibenwischer für die Reinigung des Kameragehäuseglases. Für die externen Stromanschlüsse ist das Gerät mit einer Rundsteckbuchse 3+PE ausgestattet.



Vor allen Eingriffen immer den Netzstecker aus der Steckdose ziehen.

INSTALLATION

Montage des Scheibenwischer-Kits an das Gehäuse

In diesem Abschnitt wird erläutert, wie der Bausatz des Scheibenwischers an das Gehäuse installiert wird.

1. Den vorderen Gehäuseflansch durch Lösen der drei vorderen Schrauben entfernen (Abb.1).
2. Den Korpus des Wischers so einsetzen, daß der Schlitten auf dem Profil des Gehäusekorpus gleitet (Abb.2).
3. Den Korpus des Wischers entlang des Gehäusekorpus gleiten lassen (Abb.3).
4. Den Vorderflansch des Gehäuses wieder anbringen und die drei Vorderschrauben festziehen (Abb.4). Achten Sie darauf, daß die Dichtung richtig sitzt.
5. Die Wischerbürste so auf die Abtriebswelle montieren, daß sie in Ruhestellung links vom Frontglas sitzt (Abb. 5).

6. Der Wischerkörper wird fixiert durch Anschrauben der Gewindestifte, die sich auf dem Befestigungsschlitten befinden. Die Position sollte den richtigen Druck der Bürste auf das Gehäuseglas gewährleisten (Abb. 6).

VERKABELUNG



Achten Sie darauf, daß die vorhandene Versorgungsspannung mit den Angaben auf dem Typenschild übereinstimmt, das auf der Rückseite des Gerätes sitzt.

Die Stromanschlüsse an die Steckbuchse 3-PE werden nach dem Schaltbild vorgenommen (Abb. 7).

1. Den Scheibenwischer mit Strom versorgen, indem man die Phase an Klemme 3 (SW) der Buchse und den Nulleiter an Klemme 2 (COM) der Buchse anlegt.
2. Über einen externen Knopf wird die Phase mit der Klemme 1 (PERM) der Buchse verbunden.
3. Bei dauerhaftem Drücken des externen Knopfes läuft der Scheibenwischer kontinuierlich (durchgehend). Läßt man den Knopf los, wird die Scheibenwischerbürste in ihre Ruhestellung links vom Gehäuseglas geführt.
4. Falls ein Empfänger benutzt wird, wird Klemme 3 der Buchse mit dem Ausgang SW des Empfangsteils verbunden, Klemme 1 mit PERM und Klemme 2 mit COM.

TECHNISCHE DATEN

| | |
|--------------------|---|
| -Werkstoff: | Technischer Kunststoff PP Beschichteter Stahl (Bürste) |
| -Dichtungen: | Neoprene ® Viton ® |
| -Entflammbarkeit: | Gemäß UL-94 VO |
| -Farbe: | RAL 9002 |
| -Außenabmessungen: | 99 x 215 x 209 mm / 3.9 x 8.5 x 8.2 in |

| | |
|-----------------------|--|
| -Gewicht: | 0.7 kg / 1.5 lb |
| -Spannungsversorgung: | 230 VAC 50/60 Hz, 7 W 24 VAC 50/60 Hz, 7 W |
| -Verkabelung: | Adern 0.5 ÷ 1.5 mm ² Ø est Kabel 6 ÷ 12 mm |
| -Schutzart: | IP67 |
| -Gebrauchstemperatur: | Von -20°C bis +50°C / von -4°F bis +122°F |

Fig. 1

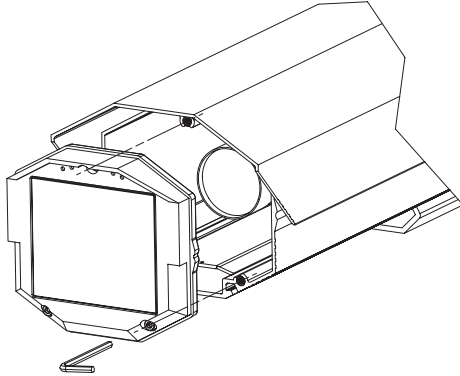

Fig. 2

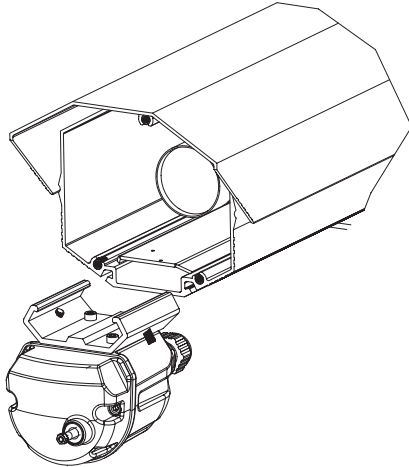

Fig. 3

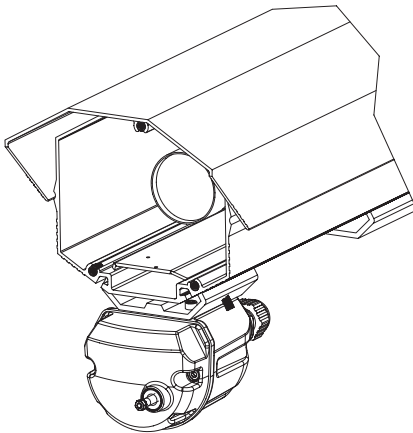

Fig. 4

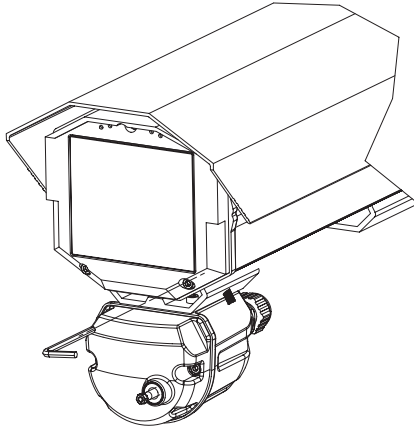

Fig. 5

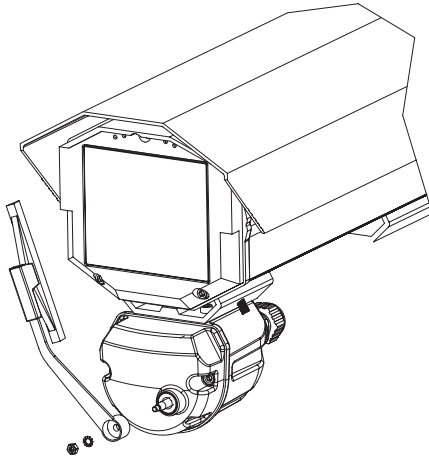

Fig. 6

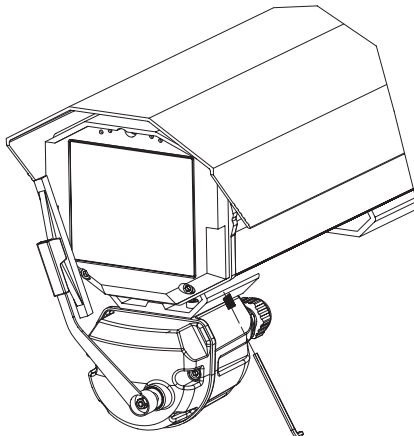
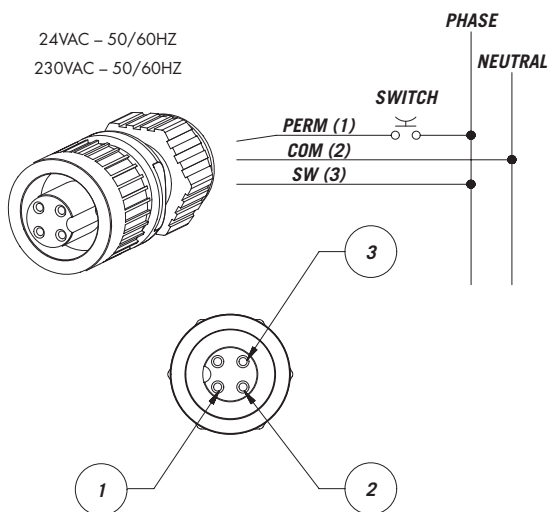

Fig. 7



Nella versione alimentata a 230 VAC occorre inserire sulla linea di alimentazione, a monte dell'apparecchiatura, un interruttore generale unipolare 1 0 (distanza apertura dei contatti $d > 3$ mm). Tale interruttore deve essere utilizzato come mezzo di separazione dell'alimentazione prima di eseguire qualsiasi operazione di manutenzione o apertura dell'apparecchiatura.



For the version powered at 230 VAC it is necessary to insert a monopolar 1 0 switch (open contact distance $d > 3$ mm) upstream of the appliance. This should be used to disconnect the power supply before carrying out any maintenance or opening the appliance.



Sur le modèle avec alimentation à 230 VCA, insérer un interrupteur général unipolaire 1 0 sur la ligne d'alimentation en amont de l'appareil (distance ouverture des contacts $d > 3$ mm). Cet interrupteur doit être utilisé pour séparer l'alimentation avant toute opération d'entretien et toute ouverture de l'appareil.



In der mit 230 VAC gespeisten Ausführung muß dem Gerät auf der Versorgungsleitung ein einpoliger Hauptschalter 1 0 vorgeschaltet werden (Unterbrecherkontaktabstand $d > 3$ mm). Dieser Schalter ist als Trennvorrichtung zum Abnehmen der Stromversorgung einzusetzen, bevor Wartungsarbeiten durchgeführt werden oder das Gerät geöffnet wird.

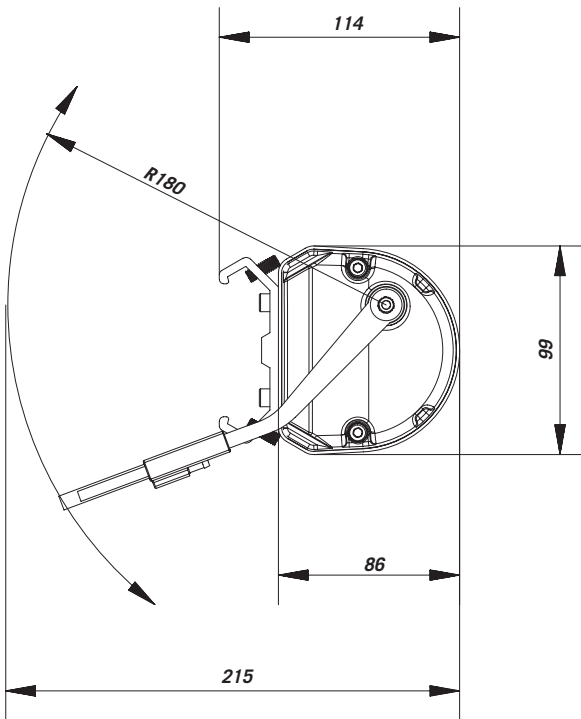
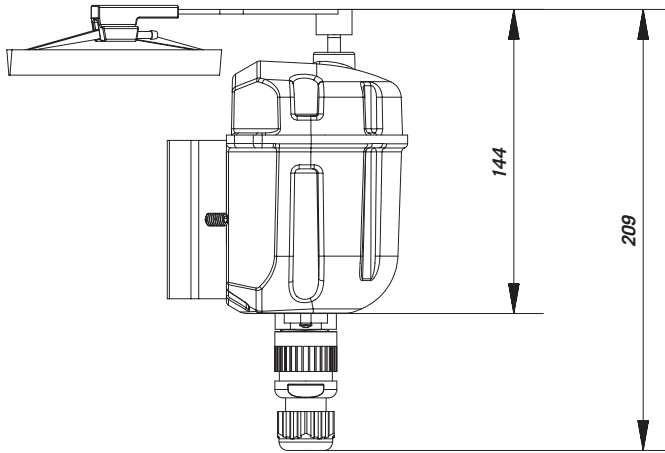

Il produttore declina ogni responsabilità per eventuali danni derivanti da un uso improprio delle apparecchiature menzionate in questo manuale. Si riserva inoltre il diritto di modificarne il contenuto senza preavviso. Ogni cura è stata posta nella raccolta e nella verifica della documentazione contenuta in questo manuale, tuttavia il produttore non può assumersi alcuna responsabilità derivante dall'utilizzo della stessa. Lo stesso dicasi per ogni persona o società coinvolta nella creazione e nella produzione di questo manuale.

The manufacturer declines all responsibility for any damage caused by an improper use of the appliances mentioned in this manual. Furthermore, the manufacturer reserves the right to modify its contents without any prior notice. The documentation contained in this manual has been collected with great care, the manufacturer, however, cannot take any liability for its use. The same thing can be said for any person or company involved in the creation and production of this manual

Le producteur décline toute responsabilité pour les dommages éventuels dus à une utilisation non appropriée des appareils mentionnés dans ce manuel. On réserve en outre le droit d'en modifier le contenu sans préavis. La documentation contenue dans ce manuel a été rassemblée et vérifiée avec le plus grand soin, cependant, le producteur ne peut pas s'assumer aucune responsabilité dérivante de l'emploi de celle-ci. La même chose vaut pour chaque personne ou société impliquées dans la création et la production de ce manuel.

Der Hersteller lehnt jede Haftung für eventuelle Schäden ab, die aufgrund unsachgemäßer Anwendung der in diesem Handbuch erwähnten Geräte entstanden ist. Ferner behält er sich das Recht vor, den Inhalt ohne Vorkündigung abzuändern. Die Dokumentation in diesem Handbuch wurde sorgfältig ausgeführt und überprüft, dennoch kann der Hersteller keine Haftung für die Verwendung übernehmen. Dasselbe gilt für jede Person oder Gesellschaft, die bei der Schaffung oder Produktion von diesem Handbuch miteinbezogen ist.

