

Handmelder Serie HME

Grenzwerttechnik / HME/FFFF/1E/TT/LL

Installations- und Wartungsanleitung

Technische Änderungen vorbehalten

1. Ausführungsvarianten



Abb. 1: Ausführungsvarianten Handmelder HME/FFFF/1E/TT/LL (Abbildungen beispielhaft)

Hinweise zum Typschlüssel:

→ FFFF= Gehäusefarbe:

1021=rapsgelb, 2011=tieforange, 3000=feuerrot, 5015=himmelblau, 6002=laubgrün,
7035=lichtgrau, 9016=verkehrsweiß

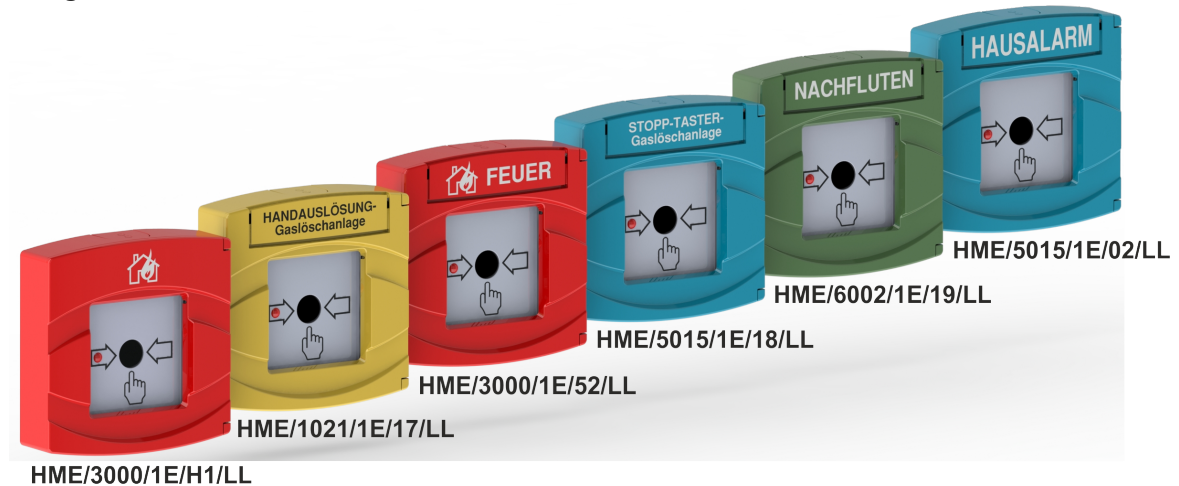
→ 1E= Elektrische Ausführung:

11= GW-Technik / 1 Schalter, 12= GW-Technik / 2 Schalter

→ TT= Türbeschriftung:

H1=Symbol „brennendes Haus“, 02=HAUSALARM,
17=HANDAUSLÖSUNG-Gaslöschanlage, 18=STOPP-TASTER-Gaslöschanlage,
19=NACHFLUTEN-Gaslöschanlage, 37=RAUCHABZUG Aufzugsschacht
52=Symbol „brennendes Haus“ + FEUER, u.s.w.

→ LL= Logo:

00=ohne Logo, Logos auf Anfrage

2. Verwendungszweck

Die Handmelder HME/FFFF/1E/TT/LL sind für den Anschluss an einer konventionellen Grenzwertmeldergruppe in Gleichspannungstechnik mit Stromerhöhungsprinzip ausgelegt. Das Auslöseverfahren entspricht „Typ B - indirekte Auslösung“ nach EN54-11. Die Melder sind, außer STOPP-Taster und Nachflut-Taster, rastend ausgeführt. Der Zustand des Melders wird mit einer optischen Anzeige signalisiert. Durch den einfachen Ausbau des Sperrhebels kann der Melder als Taster verwendet werden.

3. Hinweise zur Projektierung und zum Betrieb

Der Montageort der Handfeuermelder, der Handmelder, der Handauslöseeinrichtung und STOPP-Taster ist in den jeweiligen Normen und Richtlinien (z.B. DIN VDE 0833-2) geregelt.

Nicht in Betrieb befindliche Melder sind mit dem im Lieferumfang enthaltenen „Außer Betrieb“ – Schild zu kennzeichnen.

4. Demontage der Türschildabdeckung

Alle Handmelderausführungen mit Türschildabdeckung ermöglichen einen Wechsel der Türbeschriftung.

Dazu ist die Türschildabdeckung wie in Abbildung 2 dargestellt zu entfernen und nach dem Einlegen des gewünschten Beschriftungsschildes wieder zu montieren.

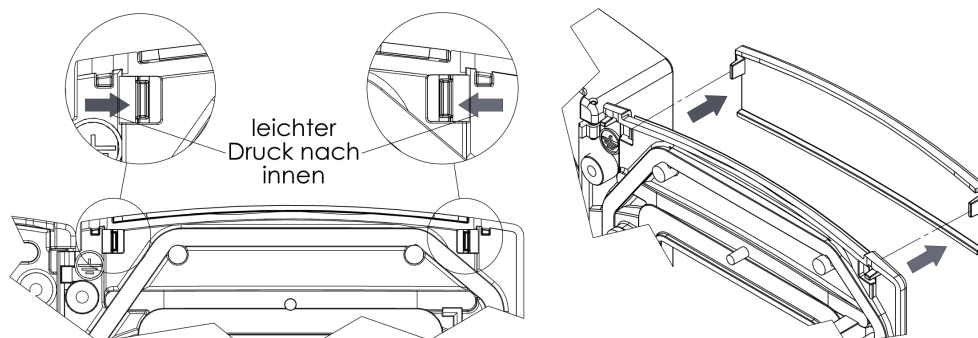

Abb. 2: Demontage der Türschildabdeckung

